

# CCF85mm 系列 1.8° 两相混合式步进电机

- 步距角精度 ---- ± 5% (整步、空载)
- 电阻精度 ---- ± 10%
- 电感精度 ---- ± 20%
- 绝缘电阻 ---- 500VDC 100MΩMin
- 绝缘强度 ---- 500VAC 1 minute
- 环境温度 ---- -20℃ -- +50℃
- 温升 ---- 80℃ Max (额定电流)
- 轴向间隙 ---- 0.08mm Max (450g负载)
- 径向跳动 ---- 0.02mm Max (450g负载)
- 轴向最大力 ---- 80N
- 径向最大力 ---- 220N (20mm边缘为标准)
- 绝缘等级 ---- B

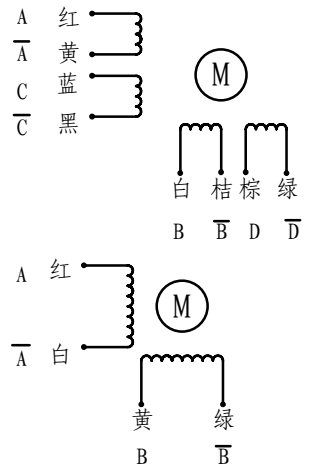

## \* 技术参数

电机型号	编码	相电压	相电流	相电阻	相电感	保持转矩	引出线数	转动惯量	重量	启动转矩	长度
		V	A	Ω	mH	N.m		g.cm <sup>2</sup>	Kg	Kg-cm	mm
CCF85BYGH65-5904A	110065000	1.65	5.9	0.28	1.7	3.4	4	1000	1.8	0.8	65
CCF85BYGH65-2808A	110065001	3.92	2.8	1.4	3.9	3.4	8				
CCF85BYGH80-5504A	110080000	2.53	5.5	0.46	4	4.6	4	1400	2.4	1.2	80
CCF85BYGH80-4208A	110080001	3.18	4.2	0.75	3.4	4.6	8				
CCF85BYGH118-6004A	110118000	3.6	6.0	0.6	6.5	8.7	4	2700	3.8	2.4	118
CCF85BYGH118-4208A	110118001	3.78	4.2	0.9	6.0	8.7	8				
CCF85BYGH156-6204A	110156000	4.65	6.2	0.75	9.0	12.2	4	4000	5.4	0.36	156
CCF85BYGH156-4208A	110156001	5.25	4.2	1.25	8.0	12.2	8				

## \* 外形尺寸

